

Zahnstangenwinde 1624 / 1685

Rack & Pinion Jack 1624 / 1685

Treuils à crémaillère 1624 / 1685



Zahnstangenwinde zum einfachen und sicheren Heben, Senken, Verstellen, etc. von Lasten aller Art.

- **selbsthemmende Sicherheitskurbel, die die Last in jeder gewünschten Position hält**
- **leichte, effektive Bedienung durch optimale Übersetzung**
- **Zug- oder Druckausführung**
- **Lastbereich: 1,5 - 10 t**
- **Sonderausführungen auf Anfrage:**
 - *abweichende Zahnstangenlänge*
 - *abweichender Hub*
 - *Abtriebswelle für Koppelung mehrerer Winden*
 - *Sperre mit abnehmbarer Kurbel*

Rack & pinion jack for easy and secure lifting lowering, adjusting, etc. of all kinds of charges.

- **self-locking security crank, keeps the charge in every required position**
- **easy and effective operation through optimal gear ratio**
- **for pulling or pushing**
- **load: 1,5 - 10 t**
- **special versions on request:**
 - *different length of rack*
 - *different lift*
 - *drive shaft to connect several jacks*
 - *with internal brake and removable crank*

Pour lever abaisser, ajuster et fixer des charges de tous genres de façon sûre.

- **manivelle de sécurité autoblocante qui tient la charge dans la position souhaitée**
- **opération simple et efficace pour un rapport optimal**
- **version, tension ou traction**
- **charge : de 1,5 jusque à 10 t**
- **versions spéciales sur demande :**
 - *longueur de la crémaillère*
 - *course différente*
 - *arbre de transmission pour pouvoir coupler plusieurs crics*
 - *frein avec manivelle amovible*

32-1

haacon hebetechnik gmbh
Josef-Haamann-Str. 6
D-97896 Freudenberg/Main

Tel: + 49 (0) 93 75/84-0
Fax: + 49 (0) 93 75/84-86
e-mail: hebetechnik@haacon.de
Internet: <http://www.haaccon.com>



Technische Daten

Technical data

Caractéristiques techniques

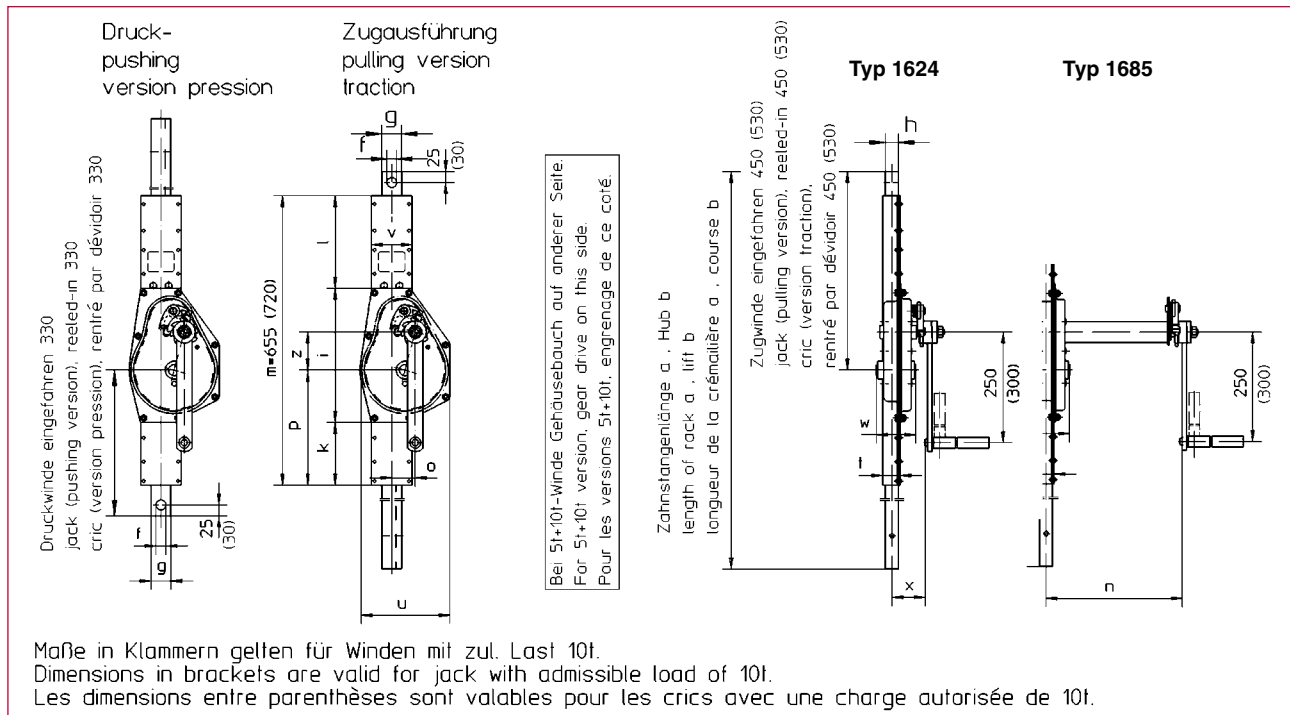

Typ 1624	Typ 1685			[] mm			
Best.-Nr. Order N° N° Code	Best.-Nr. Order N° N° Code	zul. Last adm. load charge aut.	Ausführung version version	Zahnstange (a) rack length long. de la crém.	Hub (b) lift course	Hub/Kurbelumdr. lift/crank turn course/tour de maniv.	
205 186	205 195	1,5 t	Zug / pulling version / version traction	1350	800	13,9	
205 187	205 196	1,5 t		1805	1250	13,9	
205 188	205 197	1,5 t		2055	1500	13,9	
205 189	205 198	1,5 t		2355	1800	13,9	
205 285	207 685	1,5 t		950	400	13,9	
205 190	205 199	1,5 t	Druck / pushing version / version pression	1350	800	13,9	
205 192	205 200	1,5 t		1805	1250	13,9	
205 193	205 201	1 t		2055	1500	13,9	
205 194	205 202	0,75 t		2355	1800	13,9	
205 203	205 209	3 t		1350	800	8,0	
205 204	205 210	3 t	Zug / pulling version / version traction	1800	1250	8,0	
205 205	205 211	3 t		2350	1800	8,0	
205 286	210 356	3 t		950	400	8,0	
205 206	205 212	3 t		1350	800	8,0	
205 207	205 213	2,5 t		Druck / pushing version / version pression	1800	1250	8,0
205 208	205 214	1 t	2350		1800	8,0	
205 215	205 288	5 t	Zug / pulling version / version traction		1405	800	3,9
205 216	205 289	5 t			2400	1800	3,9
205 287	210 669	5 t	Druck / pushing version / version pression		1000	400	3,9
205 217	205 290	5 t		1405	800	3,9	
205 218	205 291	3 t		2400	1800	3,9	
200 065	200 073	10 t		Zug / pulling version / version traction	1450	800	4,0
200 066	200 074	10 t	Druck / pushing version / version pression	1450	800	4,0	

zulässige Last admissible load charge autorisée	Maßtabelle mm table of dimensions tableau de dimensions														
	f	g	h	i	k	l	n	o	p	t	u	v	w	x	z
1,5 t	20,5	35	25	195	200	260	400	43,5	270	33,5	125	78	78	67	42,5
3 t	22,5	45	30	303	142	210	410	53	260	39,5	204	89	89	77	86
5 t	26	50	40	308	163	184	420	69,5	260	51	189	104	104	88	109
10 t	31	60	50	396	125	199	430	49	255	62,5	250	132	132	104	150,5

Finnhoist

Finnhoist Oy
Bredantie 12 D
02700 Kauniainen
www.finnhoist.fi
roy.soderholm@finnhoist.fi

Maße und Konstruktionsänderungen vorbehalten.
We reserve the right to amend specifications without notice or obligation.
haacon se réserve le droit de modifier les caractéristiques de son matériel.