

Einfachschützzug 1213.4, 1213.6, 1213.10

Single Sluice Gate Drive 1213.4, 1213.6, 1213.10

Cric de vanne 1213.4, 1213.6, 1213.10

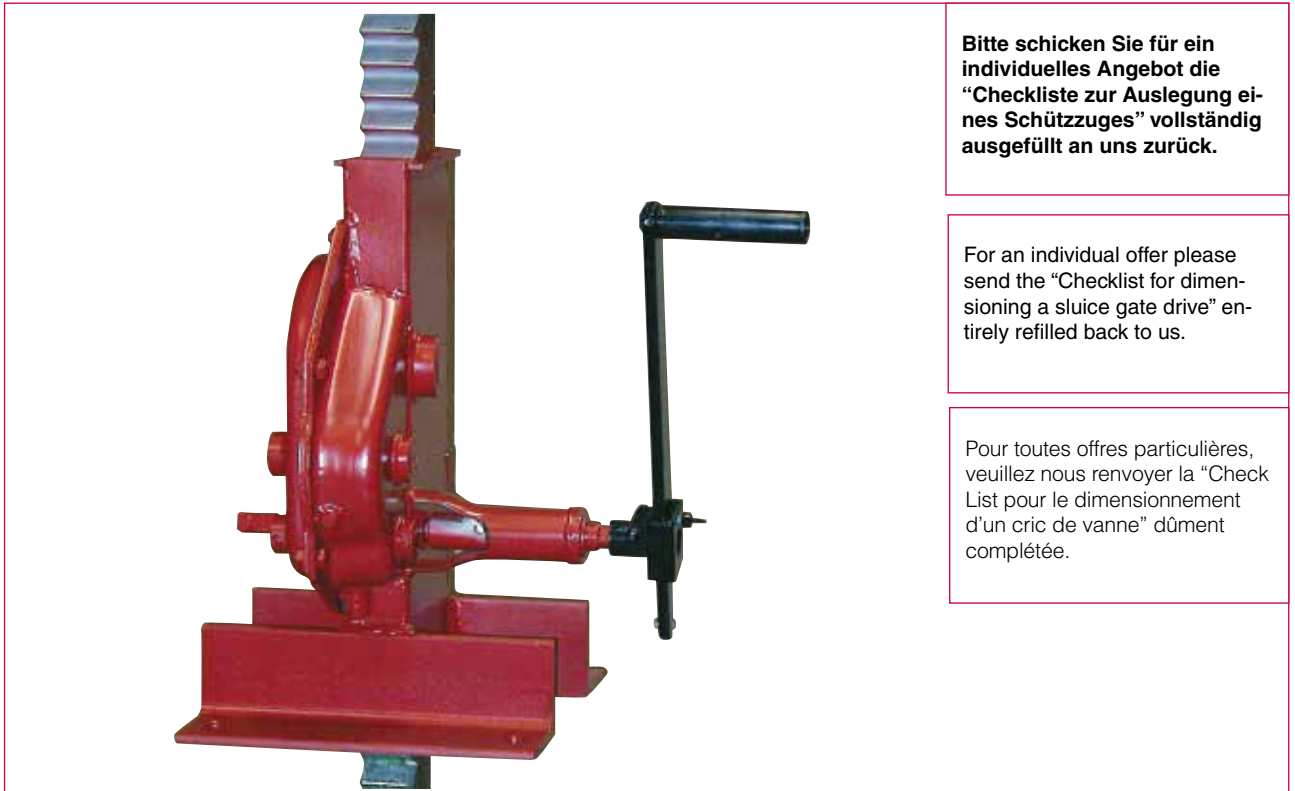

Bitte schicken Sie für ein individuelles Angebot die "Checkliste zur Auslegung eines Schützzuges" vollständig ausgefüllt an uns zurück.

For an individual offer please send the "Checklist for dimensioning a sluice gate drive" entirely refilled back to us.

Pour toutes offres particulières, veuillez nous renvoyer la "Check List pour le dimensionnement d'un cric de vanne" dûment complétée.

Einfachschützzug zum Öffnen und Schliessen von Schleusen, Graben- und Teichsperrern

- hoher Sicherheitsstandard durch geschlossenes Getriebe und innenliegende Sperre
- leichte, effektive Bedienung durch optimale Übersetzung
- für Hand- und Motorbetrieb geeignet
- Lastbereich 4 bis 10 t
- Maße individuell auf Ihre Anforderungen abgestimmt

Zubehör auf Anfrage:

- Schutzkappe für Zahnstange
- Schutzrohr für Zahnstange
- verschiedene Oberflächenbehandlungen
- Steuerung bei Motorbetrieb

Sluice Gate Drive to open and close sluice gates on canals and rivers.

- high security standard through encased gear drive and internal brake
- easy and effective operation through optimal gear ratio
- for manual operation and power drive
- Load: 4 - 10 tonnes
- Dimensions individually adjusted to your requirements

Accessories on request:

- Rack with protective cap
- Rack covered with protective tube
- Various surface protection
- Control

Cric de vanne guillotine ou pivotant, pour l'ouverture et la fermeture d'écluses, de barrages, de fossés et d'étangs.

- Manivelle de sécurité autobloquante
- Opération simple et efficace grâce à un rapport optimal
- Entraînement manuelle ou motorisé
- Charge de 4 à 10 tonnes
- Dimensions ajustables individuellement sur demande

en option :

- Capot de tête de crémaillère
- Capotage de crémaillère
- Traitement de surface divers
- Système de commande

Toute demande sera étudiée par le Bureau d'Etudes.

33-2

haacon hebeteknik gmbh

Josef-Haamann-Str. 6
D-97896 Freudenberg/Main
Tel. + 49 (0) 93 75/84-0
Fax + 49 (0) 93 75/84-86
hebeteknik@haacon.de
www.haaccon.com

Technische Daten

Technical data

Caractéristiques techniques

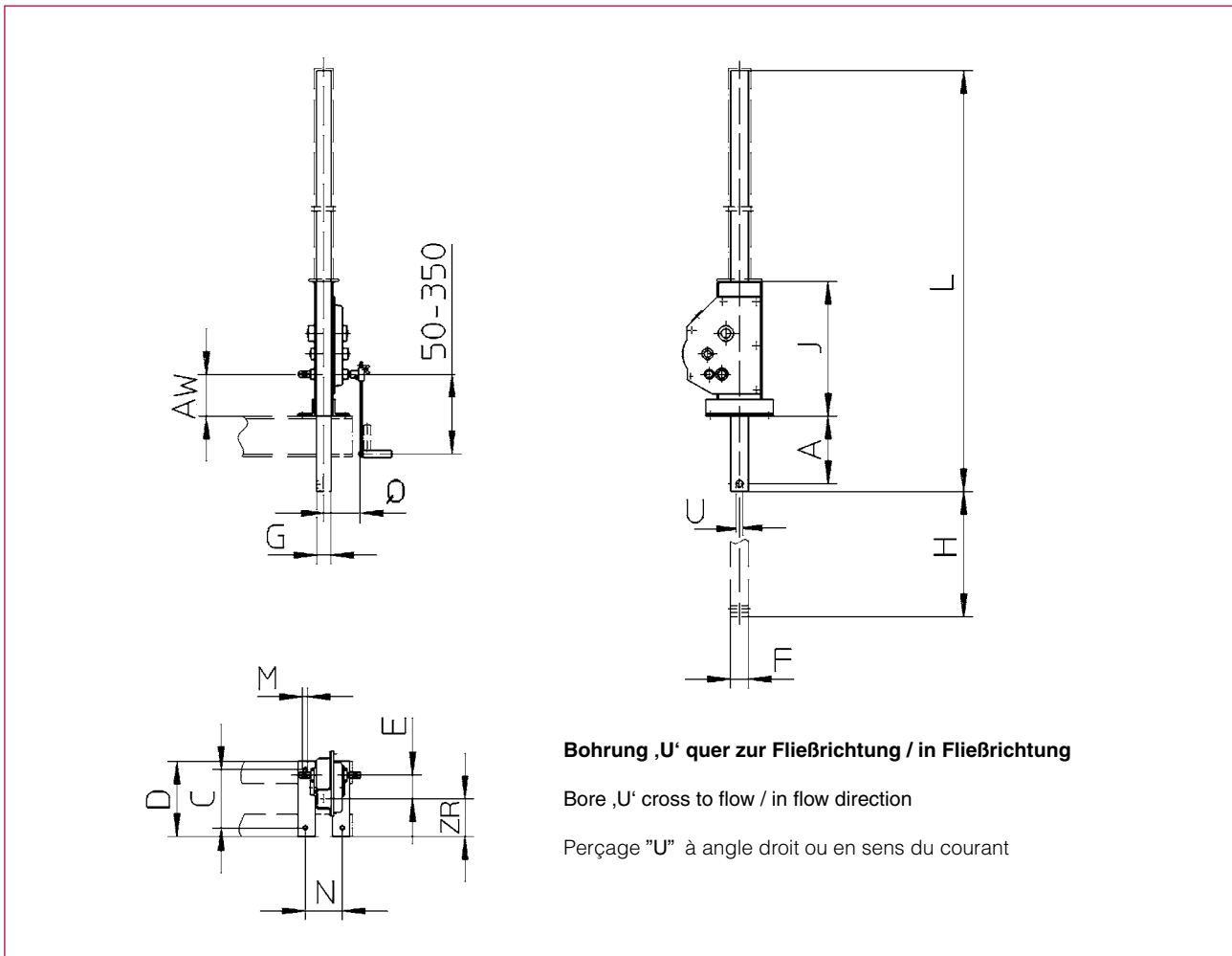

Type/dim.	A	C	D	E	F	G	H	L	J	M	N	Q	U	AW	ZR
1213.4	240	200	250	52	50	40	1250	1975	455	21	140	160	26	180	125
1213.6	240	200	250	58	60	50	1500	2240	465	21	140	170	31	180	125
1213.10	240	200	250	63	75	50	1750	2545	510	21	144	170	41	180	125

Die markierten Abmessungen werden nach Kundenwunsch angepaßt

The marked dimensions can be adjusted to specific customer requirements

Les dimensions marquées sont ajustables individuellement.

Darstellung der Antriebsmöglichkeiten = 0, 4, 7, 9, 10, 26, 27, 29 (Seite 33-9)

For design of driving variations = 0, 4, 7, 9, 10, 26, 27, 29 for this sluice gate drive follow page 33-9

Les possibilités d'entraînement pour ce cric de vannes = 0, 4, 7, 9, 10, 26, 27, 29 s'expliquent sur les pages 33-9

Technische Daten	Technical Data	Caractéristiques techniques	1213.4	1213.6	1213.10	
Zugkraft	Pulling force	Force de traction	40	60	100	kN
Druckkraft	Pushing force	Force de poussée	20	30	50	kN
Getriebeübersetzung in der Winde	Gear ratio inside of jack	Rapport sur engrenage	36,3	47,5	98,4	i
Kurbelkraft bei max. Zugkraft	Crank force at max. pulling force	Effort manivelle en traction max.	105	120	105	N
Hub / Kurbelumdrehung bei Seitenantrieb	Lift / crank turn with side operation	Course / tour de manivelle [entraînement latéral]	2,43	2,1	1,15	mm
Hub bei Motorbetrieb <i>haacon/Auma</i>	Lift, motor operated <i>haacon/Auma</i>	Course pour système motorisé <i>haacon/Auma</i>	170/219	147/189	81/104	mm/min
Zahnstangengewicht	Weight rack	Poids de la crémaillère	14,5	22	26	kg/m
Gewicht o. Zahnstange	Weight w.o. rack	Poids sans crém.	17	26	34	kg

Maße und Konstruktionsänderungen vorbehalten.

We reserve the right to amend specifications without notice or obligation.
 haacon se réserve le droit de modifier les caractéristiques de son matériel.