

**Einfachschützzug 1214.2,5, 1214.5, 1214.10**  
 Single Sluice Gate Drive 1214.2,5, 1214.5, 1214.10  
 Cric de vanne 1214.2,5, 1214.5, 1214.10



Bitte schicken Sie für ein individuelles Angebot die "Checkliste zur Auslegung eines Schützzuges" vollständig ausgefüllt an uns zurück.

For an individual offer please send the "Checklist for dimensioning a sluice gate drive" entirely refilled back to us.

Pour toutes offres particulières, veuillez nous renvoyer la "Check List pour le dimensionnement d'un cric de vanne" dûment complétée.

**Einfachschützzug zum Öffnen und Schliessen von Schleusen, Graben- und Teichsperren**

- für Motorantrieb und Regelbetrieb
- Nothandbetrieb
- geschlossenes Getriebe mit integrierter Rücklaufsperre
- Lastbereich 2,5 bis 10 t
- Maße individuell auf Ihre Anforderungen abgestimmt

**Zubehör auf Anfrage:**

- Schutzkappe für Zahnstange - Schutzrohr für Zahnstange
- verschiedene Oberflächenbehandlungen
- Steuerung bei Motorbetrieb

Sluice Gate Drive to open and close sluice gates on canals and rivers.

- for power drive and controlled operation
- emergency crank
- encapsulated gearbox with integrated interlock
- Load: 2,5 - 10 tonnes
- easy and effective operation through optimal gear ratio
- Lift and length of rack individually adjusted to your requirements

**Accessories on request:**

- Rack with protective cap
- Rack covered with protective tube
- Various surface protection
- Control

Cric de vanne électrique guillotine ou pivotant, pour l'ouverture et la fermeture d'écluses, de barrages, de fossés et d'étangs.

- Système motorisé étudié pour utilisation courante
- Manivelle de sécurité
- Motorisation encapsulée
- Standard de sécurité élevée pour une utilisation quotidienne
- Charge de 2,5 à 10 tonnes
- Dimensions ajustables individuellement sur demande

**en option :**

- Capot de tête de crémaillère
- Capotage de crémaillère
- Traitement de surface divers
- Système de commande

Toute demande sera étudiée par le Bureau d'Etudes.

33-3

**haacon hebeteknik gmbh**  
 Josef-Haamann-Str. 6  
 D-97896 Freudenberg/Main  
 Tel. + 49 (0) 93 75/84-0  
 Fax + 49 (0) 93 75/84-86  
 hebeteknik@haacon.de  
 www.haaccon.com

## Technische Daten

Technical data

Caractéristiques techniques

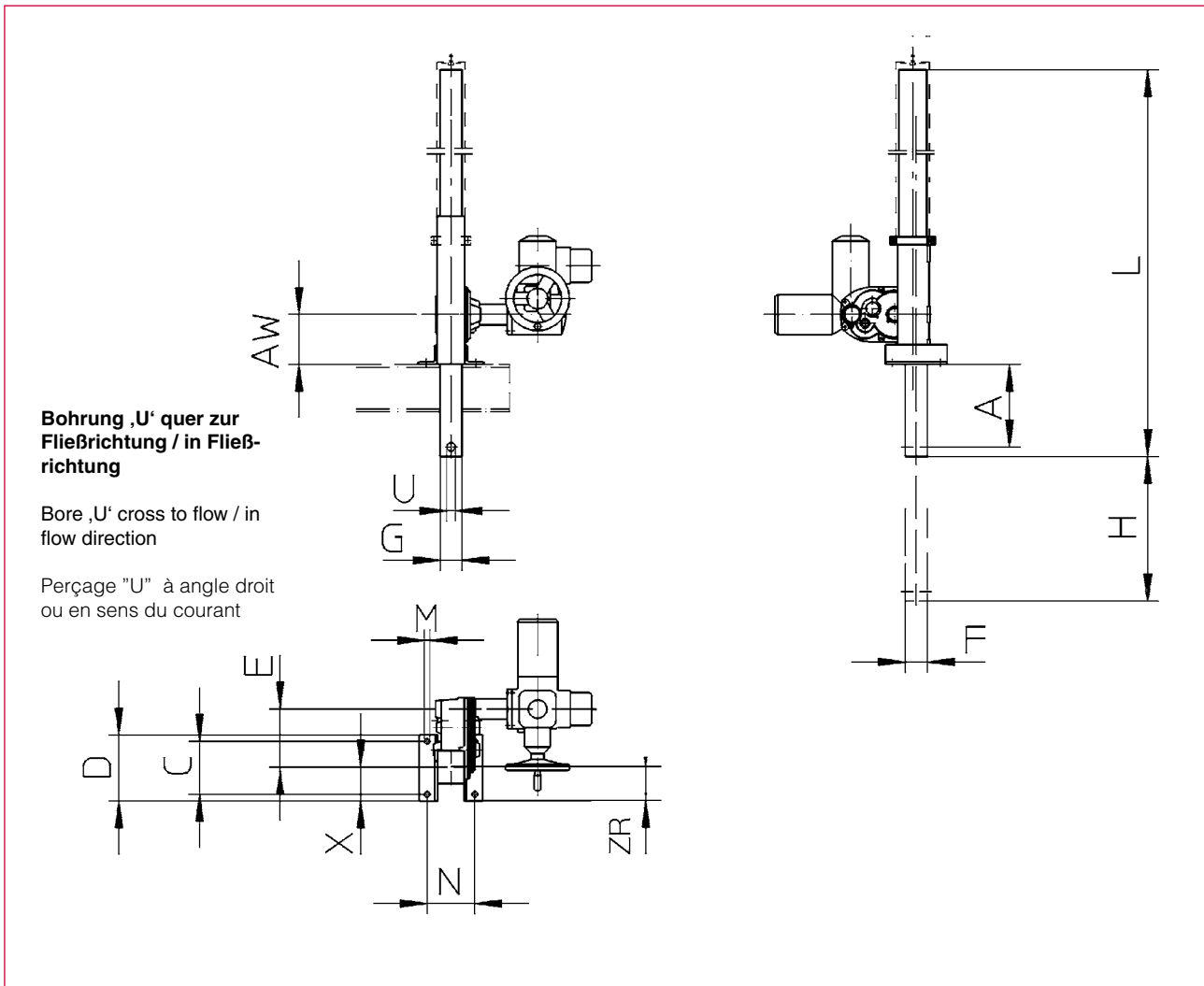

Type/dim.	A	C	D	E	F	G	H	L	M	N	U	AW	ZR
1214.2,5	240	200	250	151	80	60	1750	2475	13	160	26	180	125
1214.5	300	200	250	202	92	70	1750	2640	21	160	31	180	125
1214.10	300	250	300	232	108	80	1750	2640	21	180	41	190	150

### Die markierten Abmessungen werden nach Kundenwunsch angepaßt

The marked dimensions can be adjusted to specific customer requirements

Les dimensions marquées sont ajustables individuellement.

### Darstellung der Antriebsmöglichkeiten = 0, 26, 28, 29 (Seite 33-9)

For design of driving variations = 0, 26, 28, 29 for this sluice gate drive follow page 33-9

Les possibilités d'entraînement pour ce cric de vannes = 0, 26, 28, 29 s'expliquent sur les pages 33-9

Technische Daten	Technical Data	Caractéristiques techniques	1214.2,5	1214.5	1214.10	
Zugkraft	Pulling force	Force de traction / cric	25	50	100	kN
Druckkraft	Pushing force	Force de poussée / cric	12,5	25	50	kN
Getriebeübersetzung in der Winde	Gear ratio inside of jack	Rapport sur engrenage	13	31,2	71	i
Hub/min. Motorbetrieb haacon/Auma	Lift / min. motor-operated haacon/Auma	Course / min. pour système motorisé haacon/Auma	406/522	198/254	112/144	mm
Zahnstangengewicht	Weight rack	Poids de la crémaillère	12,2	15,7	23,8	kg/m
Gewicht o. Zahnstange	Weight w.o. rack	Poids sans crémaillère	35	42	54	kg

**Maße und Konstruktionsänderungen vorbehalten.**

We reserve the right to amend specifications without notice or obligation.  
 haacon se réserve le droit de modifier les caractéristiques de son matériel.